



فردى قابل للتعديل بوزن هه رطل دمبل ذكي

SKU:PD-SASD55

دليل المستخدم:

قبل تثبيت المنتج واستخدامه، يرجى قراءة دليل المستخدم هذا بعناية لضمان الاستخدام الصحيح والاحتفاظ به بشكل آمن للاستخدام في المستقبل.

تعليمات

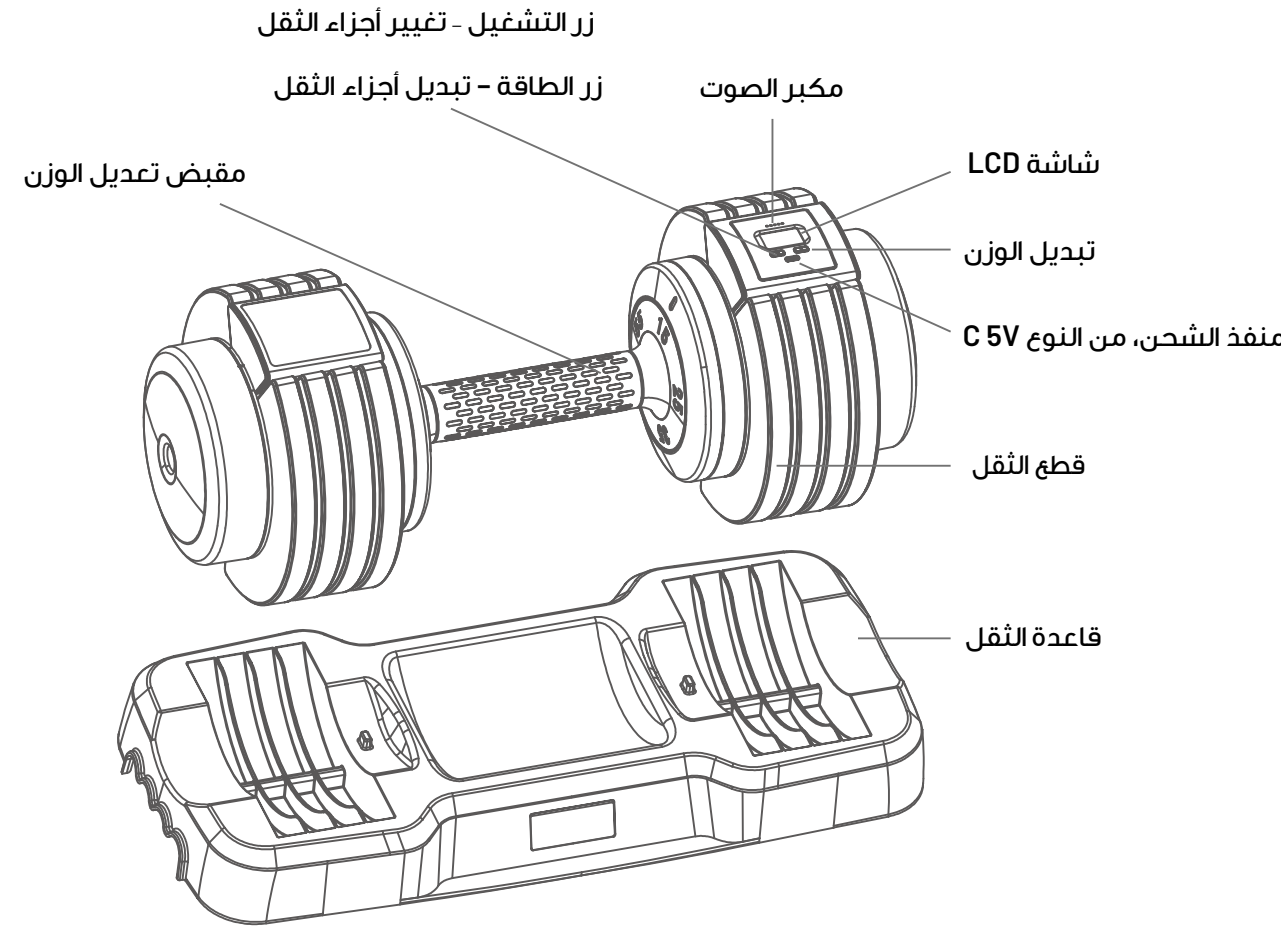

كيفية ضبط وزن الثقل

من خلال تدوير المقبض المركزي يدويًا، يمكنك ضبط وزن الثقل.

ملاحظة: تأكد من التدوير إلى وضع "النقر" لضبط الوزن بشكل آمن. تجنب التوقف في الأوضاع الوسيطة لمنع انفصال الأوزان.

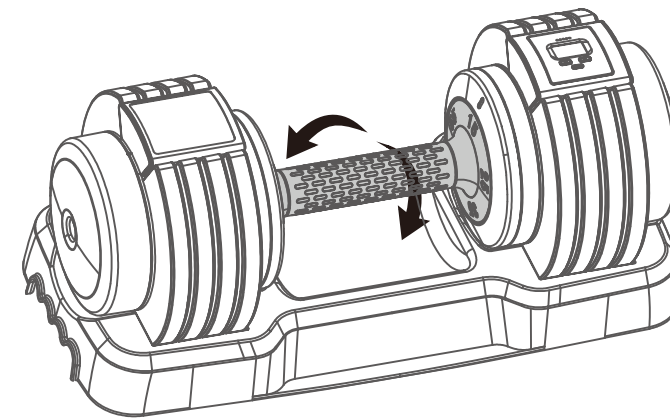

البداية

- للتشغيل، اضغط مع الاستمرار على الزر لمدة ثانيتين.
- لإيقاف التشغيل، اضغط أيضًا مع الاستمرار لمدة ثانيتين.
- قم بتغيير أجزاء الجسم التدريجية بضغط قصيرة.
- قم بإعادة ضبط الجهاز بخمس ضغوط متتالية.

- قم بتغيير إجراءات التدريب بضغط قصيرة.
- قم بتشغيل/إيقاف البث الصوتي بضغطين سريعين.



تثبيت تطبيق TUYA

للتنزيل المباشر، قم بمسح رمز الاستجابة السريعة الخاص بنظام iOS أو Android.



For Android



For iOS

اتصل بنا

إذا كان لديك أي أسئلة حول سياسة الخصوصية هذه، يرجى الاتصال بنا على:

info@porodo.net

- الموقع الإلكتروني: www.porodo.net

- خدمة العملاء: support@porodo.net

- انستغرام: Porodo